



Sintra



Fissaggio: **Molla**
Fixing: **Spring**
Fixation: **Ressort**
Befestigung: **Feder**
Fijación: **Resorte**

Cablaggio: **in serie**
Wiring: **series**
Câblage: **en série**
Verkabelung: **in Serie**
Cableado: **en serie**

Potenza
Power
Pouissance
Bestuekung
Potencia
3 x 1W

Alimentazione
Supply current
Courant d'alimentation
Stromversorgung
Corriente de alimentación
3 x 350mA

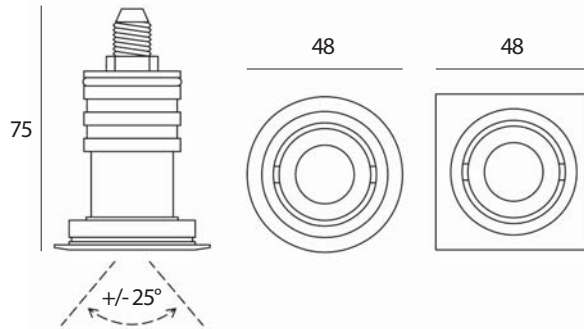

Dimensioni
Dimensions
Größe
Dimensiones

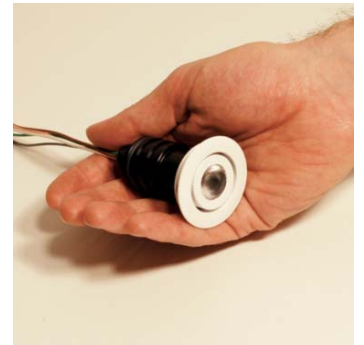

JCX X29

Forma
Shape
Forme
Form

- 1** Tondo • Round • Ronde
Runde • Ronda
- 2** Quadro • Square • Carré
Quadrat • Cuadrado

Finitura
Finishing
Finitions
Oberflächenfinish
Acabados

- 1** Bianco • White • Blanc
Weiß • Blanco
- 2** Alluminio • Aluminum
Aluminium • Aluminio
- 3** Cromo • Chrome
Chrom
- 4** Oro • Gold
Or
- 5** Nero • Black • Noir
Schwarz • Negro
- 6** Bronzo • Bronze
Bronce
- 7** Titanio • Titanium
Titane • Titan

Esempio • Sample
Exemple • Beispiel
Ejemplo

JC1129

RGB 60° Bianco Tondo
White Round
Blanc Ronde
Weiß Runde
Blanco Ronda

Controcassa per muratura **CS1005**
Recessing box
Boîtier d'encastrement
Eingießgehäuse
Caja de empotrar

Accessori
Optionals
Accessoires
Zubehör
Accesorios

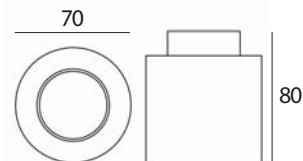

PG1003

Prolunga mt. 3
Extension cord mt. 3
Rallonge électrique mt. 3
Verlängerungskabel mt. 3
Extensión mt. 3

PG1001

Prolunga mt. 1
Extension cord mt. 1
Rallonge électrique mt. 1
Verlängerungskabel mt. 1
Extensión mt. 1

CO1040

Telecomando
Remote control
Télécommande
Fernsteuerung
mando a distancia

CO2012

Kit sensore IR
IR receiver kit
Kit récepteur IR
IR-Empfänger-Kit
Kit receptor IR

CO2010

Driver/Controller
1...9 fixtures

PUSH

Alimentatori
Drivers
Alimentateurs
Netzteile
Alimentadores

Nota:

El artículo CO2010 está preparado para control mediante botón normalmente abierto. Para manejarlo mediante mando a distancia utilizar los artículos **CO2012** y **CO1040**. Para simplificar la instalación, utilizar las extensiones **PG**, dotadas de conectores macho/hembra compatibles con los instalados en los aparatos.

Anmerkung:

Der Artikel CO2010 ist zur Steuerung, mit einer normalerweise offenen Taste vorbereitet. Um ihn mit der Fernbedienung zu steuern, die Artikel **CO2012** und **CO1040** verwenden. Zur Vereinfachung der Installation, die Verlängerungen **PG** verwenden, mit Steckhülse und Stecker, die mit denen des Gerätes kompatibel sind.

Note:

L'article CO2010 est conçu pour le contrôle via un bouton normalement ouvert. Pour le gérer à distance, utiliser les articles **CO2012** et **CO1040**. Pour simplifier l'installation, utiliser les extensions **PG**, pourvues de connecteurs mâle/femelle, compatibles avec celles installées sur les appareils.

Note:

Article CO2010 is designed to control via a push button. To manage it by remote control, use articles **CO2012** and **CO1040**. To simplify installation, use PG extension cords with male/female connectors that are compatible with those installed on the luminaires.

Nota:

L'articolo CO2010 è predisposto per controllo tramite pulsante normalmente aperto. Per gestirlo tramite telecomando utilizzare gli articoli **CO2012** e **CO1040**. Per semplificare l'installazione, utilizzare le prolunghe **PG**, dotate di connettori maschio/femmina compatibili con quelli installati sugli apparecchi.