

NYTA

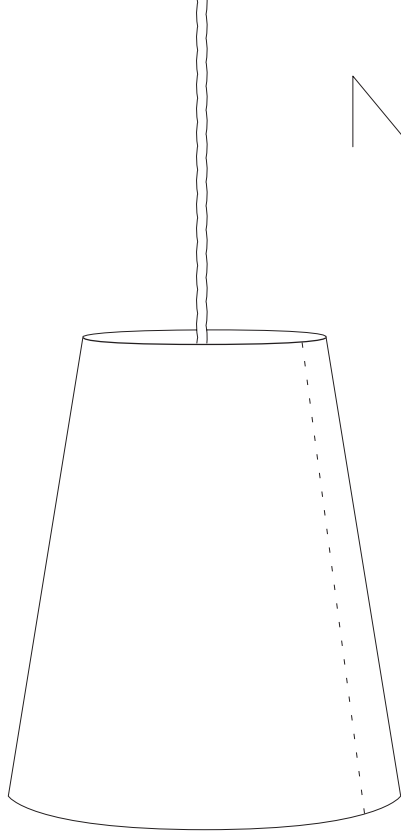

Fade

Montage- und
Gebrauchsanleitung

*Assembly instructions
and manual*



www.nyta.eu

Auspacken der Leuchte *Unpacking the luminaire*

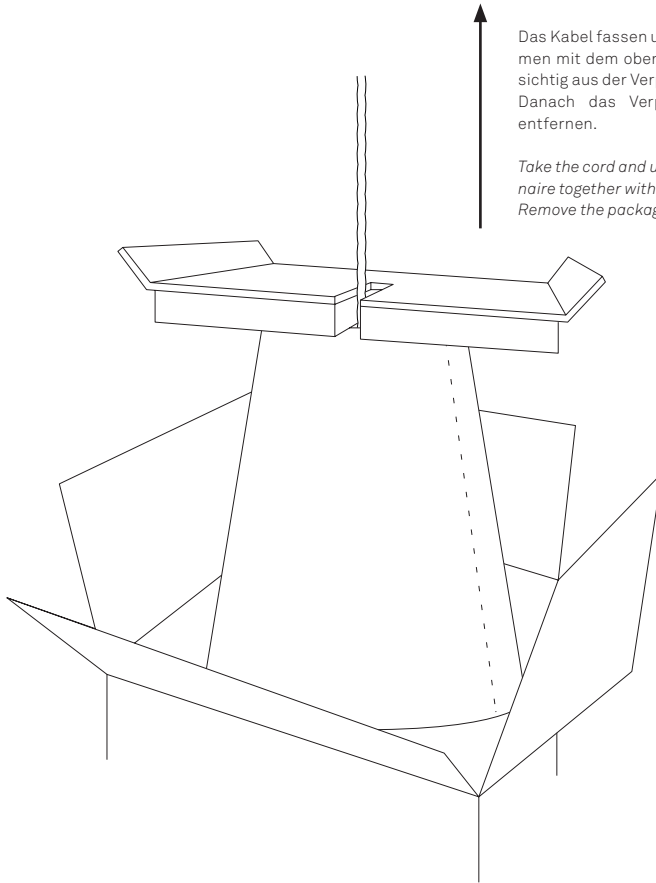

Das Kabel fassen und die Leuchte daran zusammen mit dem oberen Verpackungselement vorsichtig aus der Verpackung ziehen. Danach das Verpackungselement vorsichtig entfernen.

Take the cord and use it to gently lift out the luminaire together with the upper packaging element. Remove the packaging element carefully.

Handhabung
Handling

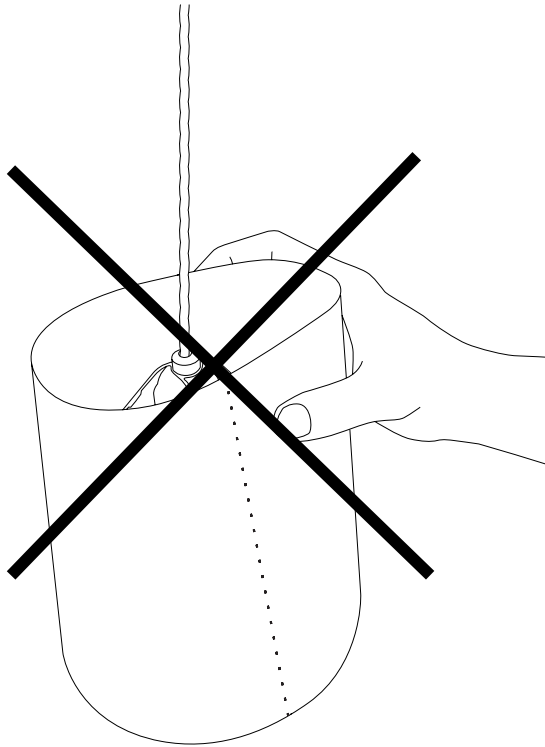

Der Leuchterschirm besteht aus drei gesteckten Teilen aus sehr dünnem Edelstahl, daher muss ein starkes Verformen des Schirms vermieden werden.

The lampshade is made of three loosely connected parts of very thin stainless steel, therefore a strong deformation of the lampshade must be avoided.

Anschluss und Montage des Baldachins

Power Connection & assembling the ceiling canopy

Wir empfehlen, den Deckenanschluss von einem qualifizierten Fachbetrieb durchführen zu lassen.

It is advisable to have the ceiling power connection done by a qualified expert.



Ziehen Sie das Kabel durch das Loch im Baldachin (1). Befestigen Sie danach das Kabel am Aufhänger – drücken Sie dazu das Kabel im mittleren (2), oberen (3) und unteren (4) Bereich fest in die Aufhänger, wie im Bild gezeigt, damit das Kabel sicher fixiert ist.

Feed the cord through the canopy hole. Then fix the cord to the hanger by deftly pushing the cord into the screw and hanger at the points shown in the illustration above. Now the cord should be securely attached to the hanger.



Bringen Sie den Deckenhaken an der Decke an. Hängen Sie dann den Aufhänger in den Deckenhaken ein und schließen Sie das Kabel an die Stromversorgung an. **Die Unterkante des Deckenhakens sollte min. 28 und max. 38 mm von der Decke entfernt sein. Wenn der Ring (siehe rechts) aufgelegt ist, min. 36 und max. 46 mm.**

*Attach the ceiling hook to the ceiling. Now hang the hanger to the ceiling hook and connect the cord with the wires of the power source. **The bottom edge of the ceiling hook needs to be at least 28mm away from the ceiling and no more than 38mm. If the canopy ring (see right) is used it should be at least 36mm and no more than 46mm.***



Schrauben Sie danach das Baldachingehäuse auf den Aufhänger bis es plan an der Decke sitzt. Ziehen Sie dabei leicht am Kabel, so dass sich der Aufhänger im Inneren gerade ausrichtet.

Screw the canopy onto the hanger, then turn the canopy until it fits snugly with the ceiling. For this, lightly pull the cord downwards so that the hanger straightens out inside the canopy.



optional

Der Ring kann benutzt werden, um den Baldachin zu vergrößern oder um Kabel seitlich ein- oder auszuführen. Brechen Sie dazu die dünneren Flächen aus dem Ring aus und legen Sie ihn **vor dem Anschluss** des Kabels auf den Baldachin.

The optional ring may be used to enlarge the canopy or to have the cord leading out to the side. If you chose to lead the cord out to the side you may carefully break off the thinner parts of the ring, thus creating a recess through which the cord may be fed.

Note: The ring needs to be attached to the canopy **before** you connect the cord to the electrical wires.