

## Birdie Parete Dimmer

### ITALIANO

**AVVERTENZE:** Prima di procedere con l'installazione dell'apparecchio e comunque prima di ogni operazione di manutenzione togliere la tensione di rete.

- A- Fissare la staffa alla parete.  
B- Collegare i cavi d'alimentazione al morsetto.  
C- Posizionare la montatura sulla piastra bloccandola con le viti.
- D- Inserire la lampadina.  
E- Inserire il diffusore nella montatura come indicato in figura.
- Per accensione, regolazione e spegnimento agire come in figura.  
L'accensione avviene tramite un breve tocco sulla parte sensoriale/pulsante della lampada. Per ottenere la regolazione dell'intensità luminosa agire ripetutamente sulla parte sensoriale/pulsante della lampada sino a raggiungere il livello d'intensità luminosa desiderata. Per spegnere da qualsiasi livello di regolazione mantenere il contatto con la parte sensoriale/pulsante della lampada per circa 1 secondo.  
Sequenza luminosa: Spento, Massimo, Medio, Minimo, Luce notturna, Spento.

### AVVERTENZE SUL VARIALUCE

Il ronzio avvertito all'interno del variatore è fisiologico ed è generato dal filtro antidisturbi radio conforme alle direttive CE. Se la potenza della lampadina, o della somma delle lampadine, ad incandescenza o alogene è inferiore a 40W il variatore **NON FUNZIONA CORRETTAMENTE**. Le lampadine a fluorescenza possono avere potenze inferiori a 40W.

### ISTRUZIONI PER LA PULIZIA

**ATTENZIONE:** non utilizzare alcool o solventi. Per la pulizia della lampada utilizzare esclusivamente un panno morbido eventualmente inumidito con acqua e sapone o detersivo neutro per lo sporco più tenace.

### ENGLISH

**WARNING:** Always unplug the appliance from the power socket before beginning installation or any sort of maintenance work.

- A- Screw back plate to wall.  
B- Connect the wires using the terminal block.  
C- Fit the fixture to the plate and tighten it with the screws.
- D- Plug in bulb.  
E- Install the lampshade on the structure as shown in the picture.
- To turn on, off and dimm, act as shown in picture.  
To switch on, briefly touch the sensorial part /push-button of the lamp. To adjust the light intensity, touch the sensorial part/push-button of the lamp repeatedly until the desired light level is reached. To switch off from any adjustment level, make contact with the sensorial part/push-button of the lamp for approx. 1 second.  
Light level sequence: Off, Max, Medium, Minimum, Night light, Off.

### REMARKS ON DIMMER

Buzzing in dimmer is normal and due to the anti atmospheric filter according to CE directives. If the wattage of the incandescent or halogen bulb or of the sum of bulbs is under 40W **THE DIMMER DOESN'T WORK CORRECTLY**. The wattage of fluorescent bulbs can be less than 40W.

### CLEANING INSTRUCTIONS

**WARNING:** do not use alcohol or other solvents. Use only a soft cloth to clean the lamp, dampened with water and soap or mild cleanser if needed for resistant dirt.

### FRANÇAIS

**ATTENTION:** Avant de procéder à l'installation de l'appareil, ainsi qu'avant toute opération d'entretien, il est nécessaire de couper le courant au disjoncteur.

- A- Fixer le support au mur.  
B- Connecter le câble d'alimentation à la borne.  
C- Positionner la monture sur la plaque en la bloquant avec les vis.
- D- Insérer l'ampoule.  
E- Positionner le diffuseur sur la structure comme indiqué dans le croquis.
- Pour allumer, réguler et éteindre la lumière agir comme en figure.  
L'allumage se fait par l'intermédiaire d'une brève pression sur le bouton de l'appareil. Pour obtenir le réglage de l'intensité lumineuse, agir de façon répétée sur le bouton de l'appareil jusqu'à l'atteinte du niveau d'intensité lumineuse désirée. Pour éteindre, en partant de n'importe quelle intensité lumineuse, maintenir le bouton enfoncé pendant environ 1 seconde.  
Séquence lumineuse: Eteint, Maximum, Moyen, Minimum, Lumière nocturne, Eteint.

### NOTES SUR LE VARIATEUR

Le bruit dans le variateur est physiologique et causé par le filtre contre les interférences radio conforme aux directives CE. Si la puissance de l'ampoule ou de la somme des ampoules incandescentes ou halogènes est inférieure à 40W **LE VARIATEUR NE MARCHE PAS CORRECTEMENT**. La puissance des ampoules fluorescentes peut être inférieure à 40W.

### INSTRUCTIONS POUR LE NETTOYAGE

**ATTENTION:** ne pas utiliser d'alcool ou solvants. Pour le nettoyage de la lampe utiliser exclusivement un chiffon doux, humidifié si nécessaire, avec de l'eau et du savon ou avec un détergent neutre pour les salissures les plus tenaces.

Apparecchio in Classe I<sup>o</sup>: e' obbligatoria la connessione al conduttore di protezione giallo/verde (messa a terra).  
Class I luminaire: it's necessary to connect the device to the yellow/green protective conductor (earthing).

Il est obligatoire la connexion au conducteur de protection jaune/vert (mise à la terre)  
Alle berührbaren Metallteile sind elektrisch leitend miteinander verbunden und werden mit dem Netz-Schutzleiter verbunden.

Aparato en clase I: es obligatoria la conexión al conductor de protección Amarillo/verde (toma de tierra).

Apparecchi progettati esclusivamente per lampade ad alogeni autoprotette.  
Luminaires designed for use with self-shielded tungsten halogen lamps only.  
Systèmes conçus exclusivement pour lampes halogènes autoprotégées.  
Eigens für gesicherte Halogenglühbirnen konzipierte Lampen  
Aparatos diseñados exclusivamente para bombillas halógenas autoprotégidas.

**CE** Attesta la conformità del prodotto alle disposizioni delle direttive comunitarie.  
It certifies the conformity of the product to the european community low voltage directive.  
Il atteste la conformité du produit aux dispositions des directives communautaires.  
Das Zeichen bestätigt die Übereinstimmung des Produkts mit den Bestimmungen der EU-Richtlinien.  
Esta certifica si el producto es conforme a las disposiciones de las normas de la comunidad económica europea.

### DEUTSCH

**WICHTIGE HINWEISE:** Vor Installation des Geräts und vor Durchführung von Wartungsarbeiten gleich welcher Art den Strom abschalten.

- A- Befestigen Sie die Halterung an der Wand.  
B- Verbinden Sie die Zuleitungskabel mit der Lüsterklemme.  
C- Die Montur auf die Platte setzen und die Schrauben festschrauben.  
D- Setzen Sie die Glühlampe ein.  
E- Den Schirm wie im Bild um das Leuchtmittel einlegen.
- Zur Ein- und Ausschaltung und Dimmung wie im Bild vorgehen.  
Das Einschalten erfolgt durch ein kurzes Berühren der Sensorfläche (bzw. durch Betätigung des Tasters) der Leuchte. Zur Veränderung der Lichtstärke mehrmals die Sensorfläche berühren bzw. den Taster betätigen, bis das gewünschte Helligkeitsniveau erreicht ist. Zum Ausschalten länger als eine Sekunde die Sensorfläche berühren bzw. den Taster länger als eine Sekunde betätigen.  
Die Reihenfolge der Betätigung ist: ausgeschaltet, maximale Helligkeit, mittlere Helligkeit, minimale Helligkeit, Nachtlicht, ausgeschalt. Im Lieferzustand ist die mehrstufige Lichtregelung aktiviert.

### HINWEISE AUF DEN DIMMER

Das Brummen im Dimmer ist normal und ist durch den Filter gegen Radiostörungen gemäß den CE Richtlinien bedingt. Wenn die Wattage des Leuchtmittels oder der Summe der Leuchtmittel (Glüh oder Halogenlampen) unter 40W ist, **FUNKTIONIERT DER DIMMER NICHT KORREKT**. Bei Leuchtstofflampen kann die Wattage unter 40W liegen.

### REINIGUNGSVORSCHRIFTEN

**ACTUNG:** Weder Alkohol noch Lösungsmittel verwenden. Bei der Reinigung der Leuchte darf man ausschließlich weiche Tücher verwenden. Eventuell kann man dies mit Wasser und Seife oder mit einem neutralen Reinigungsmittel anfeuchten.

### ESPAÑOL

**ADVERTENCIAS:** Antes de proceder a la instalación del aparato y en cualquier caso antes de efectuar cualquier operación de mantenimiento, corte la tensión de red.

- A- Fijar la pletina a la pared.  
B- Conectar el cable de alimentación a la regleta.  
C- Poner la armadura sobre la plancha y bloquearla con el tornillo.
- D- Colocar la bombilla.  
E- Meter el difusor sobre la montura como indicada en figura.
- Para encender, regular y apagar la lámpara hacer como en figura.  
El encendido pasa a través de una breve presión sobre el botón del aparato. Para tener la regulación de la intensidad luminosa hay que mantener apretado el botón del aparato hasta que se llega al nivel de intensidad luminosa deseada. Para apagar de cualquier nivel de regulación mantener apretado el botón aproximadamente por un segundo.  
Secuencia luminosa: Apagado, Máximo, Medio, Luz nocturna, Apagado.

### ADVERTENCIAS SOBRE EL DIMMER

El ruido dentro del regulador es fisiológico y se debe al filtro anti-molestia radio conforme a las normas CE. Si la potencia de la bombilla o la suma de las bombillas a incandescencia o halógenas es inferior a 40W **EL REGULADOR NO FUNCIONA CORRECTAMENTE**. Las bombillas a fluorescencia pueden tener potencia inferior a 40W.

### INSTRUCCIONES PARA LIMPIAR LA LÁMPARA

**ADVERTENCIA:** no emplear alcohol ni disolventes. Para la limpieza de la lámpara, utilizar exclusivamente un paño suave. En caso de suciedad más resistente,

### Funcionamento a gradini

L'accensione avviene tramite un breve tocco sulla parte sensoriale/pulsante della lampada. Per ottenere la regolazione dell'intensità luminosa agire ripetutamente sulla parte sensoriale/pulsante della lampada sino a raggiungere il livello d'intensità luminosa desiderata. Per spegnere da qualsiasi livello di regolazione mantenere il contatto con la parte sensoriale/pulsante della lampada per circa 1 secondo. Se viene tolto il jumper rosso viene abilitata la funzione memoria da presa comandata. Sequenza luminosa: Spento, Massimo, Medio, Minimo, Luce notturna, Spento. humedecer el paño con agua y jabón o un detergente neutro.

Lampadine consigliate / Recommended bulbs / Ampoules conseillées /  
Empfohlene Leuchtmittel / Bombillas sugeridas  
MAX 70W Halogen Energy Saver E27 220-240V 50Hz

### AVVERTENZE SUL VARIALUCE

• Il ronzio avvertito all'interno del variatore è fisiologico ed è generato dal filtro anti-disturbi radio conforme alle direttive CE.  
• Se la potenza della lampadina, o della somma delle lampadine, ad incandescenza o alogene è inferiore a 100W il variatore **NON FUNZIONA CORRETTAMENTE**.

### HINWEISE AUF DEN DIMMER

• Das Brummen im Dimmer ist normal und ist durch den Filter gegen Radiostörungen gemäß den CE Richtlinien bedingt.  
• Wenn die Wattage des Leuchtmittels oder der Summe der Leuchtmittel (Glüh oder Halogenlampen) unter 100 W ist, **FUNKTIONIERT DER DIMMER NICHT KORREKT**.

### NOTES SUR LE VARIATEUR

• Le bruit dans le variateur est physiologique et causé par le filtre contre les interférences radio conforme aux directives CE.  
• Si la puissance de l'ampoule ou de la somme des ampoules incandescentes ou halogènes est inférieure à 100 W **LE VARIATEUR NE MARCHE PAS CORRECTEMENT**.

### REMARKS ON DIMMER

• Buzzing in dimmer is normal and due to the anti atmospheric filter according to CE directives.  
• If the wattage of the incandescent or halogen bulb or of the sum of bulbs is under 100 W **THE DIMMER DOESN'T WORK CORRECTLY**.

### ADVERTENCIAS SOBRE EL DIMMER

• El ruido dentro del regulador es fisiológico y se debe al filtro anti-molestia radio conforme a las normas CE  
• Si la potencia de la bombilla o la suma de las bombillas a incandescencia o halógenas es inferior a 100W **EL REGULADOR NO FUNCIONA CORRECTAMENTE**.

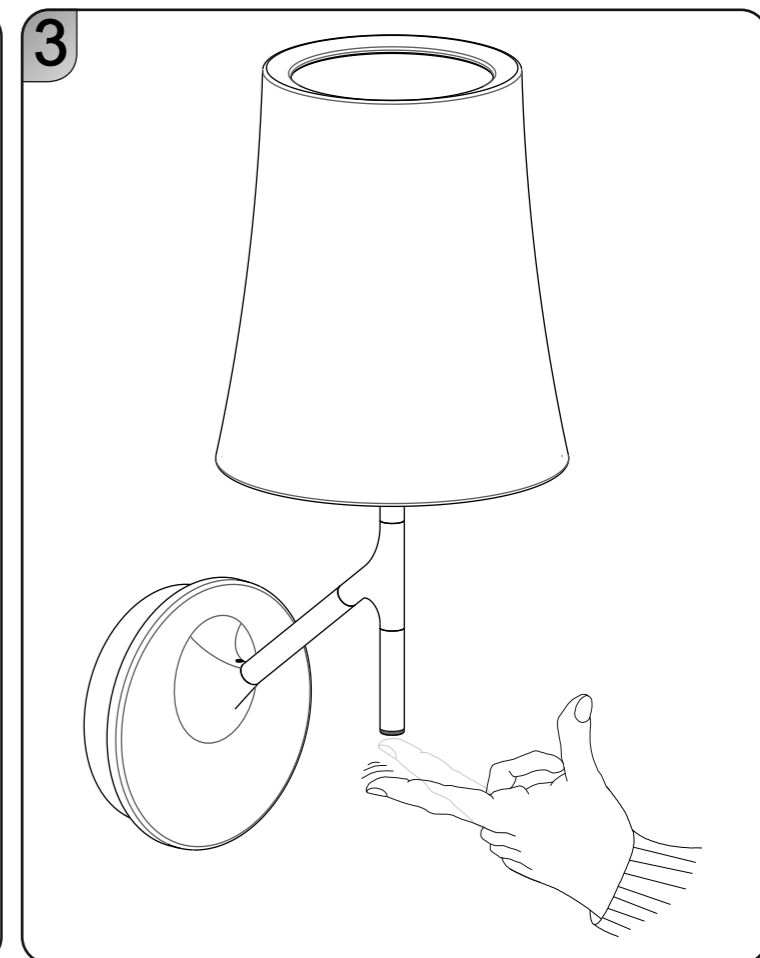
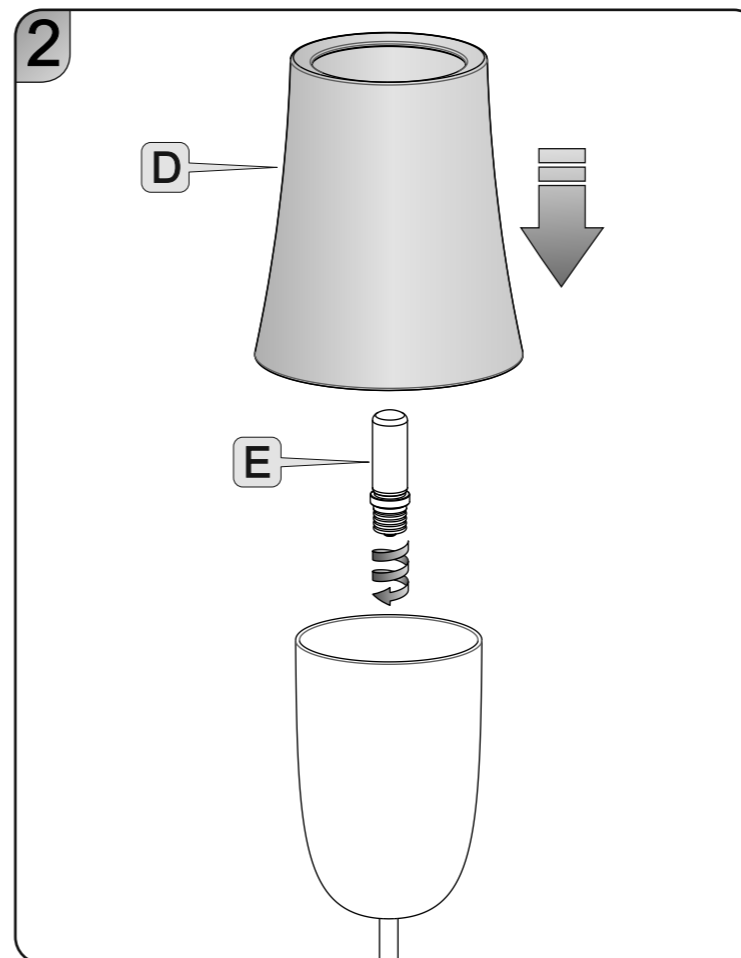
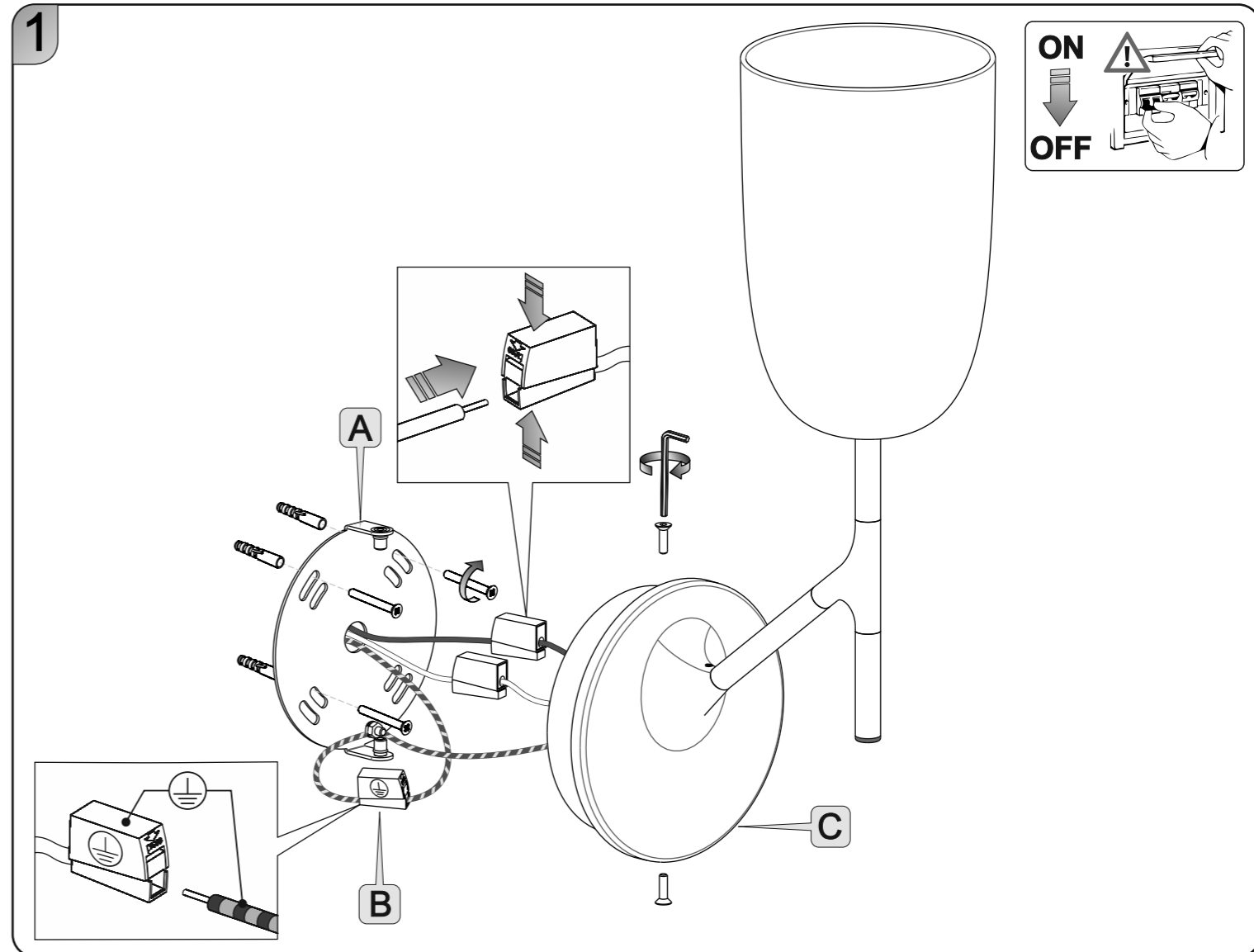

## ISTRUZIONI DI MONTAGGIO / ASSEMBLY INSTRUCTIONS / INSTRUCTIONS DE MONTAGE / MONTAGE - ANLEITUNG / ISTRUCCIONES DE MONTAJE

### ITALIANO

ATTENZIONE: la sicurezza dell'apparecchio è garantita con l'uso appropriato delle seguenti istruzioni, pertanto è necessario conservarle.

Togliere tensione prima di operare sull'apparecchio.

L'apparecchio non deve essere installato in posizioni diverse da quelle indicate nelle istruzioni di montaggio.

Le operazioni di montaggio o manutenzione dell'apparecchio devono essere eseguite con la massima attenzione per non danneggiare i componenti.

L'eventuale sostituzione della lampadina deve essere fatta con una dello stesso tipo e potenza massima indicata nelle istruzioni.

Le parti in metallo, vetro o altro di questa lampada devono essere pulite con un panno morbido e un detergente neutro.

FOSCARINI non potrà procedere alla sostituzione dei propri articoli per difetti di fabbricazione, se non verranno restituiti tramite rivenditore e comunque se non dopo aver accertato la natura del difetto.

FOSCARINI non effettuerà comunque nessuna sostituzione se non dopo aver accertato la natura del difetto.

I materiali utilizzati in questo prodotto, se esposti direttamente ai raggi solari, possono subire una naturale variazione cromatica.

### ENGLISH

WARNING: the safety of this fixture is only guaranteed if the following instructions have been observed.

Always disconnect power before working on fixture.

Fixture must not be installed in any position other than that shown in instructions.

Assembly and maintenance of fixture must be performed carefully so as not to damage components.

Replacement bulbs must be of same type and wattage as specified in instructions.

Metal surfaces, glass or other parts of fixture may be cleaned with a soft damp cloth and mild detergent.

FOSCARINI will replace merchandise with manufacturing defects only if it is returned to the retailer from which it was purchased.

FOSCARINI will not provide a replacement until nature of defect has been determined.

If exposed to direct sunlight, the materials used in this product may show a natural chromatic variation.

### FRANÇAIS

ATTENTION: la sûreté de l'appareil n'est garantie qu'en suivant scrupuleusement les instructions ci-après. Il est donc nécessaire de les conserver.

Isoler l'appareil du secteur avant toute manipulation.

L'appareil ne peut pas être installé dans une autre position que celle indiquée dans les instructions de montage.

Le montage et les manipulations de l'appareil devront être exécutés avec la plus grande attention pour ne pas abîmer ses composants.

Tout changement d'ampoule respectera le type et la puissance indiqués dans le descriptif technique.

Les composants métalliques, en verre ou autre seront entretenus à l'aide d'un chiffon doux et de détergent neutre.

FOSCARINI n'échangera ses articles défectueux que par l'intermédiaire d'un revendeur.

FOSCARINI ne remplacera aucun appareil sans en avoir pu vérifier le défaut.

Les matériaux utilisés, si directement exposés aux rayons solaires, peuvent subir une variation chromatique naturelle.

### DEUTSCH

ACHTUNG: Die Sicherheit dieses Artikels wird nur durch die strikte Befolgung der nachfolgenden Betriebsanleitung gewährleistet. Bitte heben Sie diese unbedingt auf.

Vor allen Arbeiten ziehen Sie bitte den Stecker aus der Dose.

Die Leuchte darf nur nach den in der Betriebsanleitung aufgeführten Positionen montiert werden.

Alle Arbeiten an der Leuchte müssen mit der größtmöglichen Sorgfalt erfolgen um die Bauteile nicht zu beschädigen.

Die Glühbirne darf nur gegen eine gleichen Typs und gleichen Stärke ausgetauscht werden.

Alle Glas/Metalteile oder andere Teile der Leuchten dürfen nur mit einem weichen Tuch und einem neutralen Waschmittel gereinigt werden.

FOSCARINI ersetzt ästhetischen Fabrikationsfehler nur über den zuständigen Händler.

FOSCARINI leistet grundsätzlich erst nach einer gründlichen Überprüfung Ersatz.

Im Fall von direkten Sonnenstrahlen Ausstrahlung, können die hiermit eingeführten Materialien eine natürliche chromatische Veränderung erfahren.

### ESPAÑOL

ATENCIÓN: La seguridad del aparato está garantizada sólo con el uso de las instrucciones siguientes, por lo tanto es necesario atenderlas puntualmente.

Desconectar el fluido eléctrico antes de trabajar sobre el aparato.

El aparato no debe ser instalado en distinta posición de aquella que se indica en las instrucciones de montaje.

Las operaciones de montaje o mantenimiento del aparato deben seguirse con la máxima atención para no dañar los componentes.

La eventual sustitución de la bombilla debe efectuarse con una del mismo tipo y potencia máxima indicada en las instrucciones.

Las partes metálicas, cristal u otros materiales deben ser limpiados exclusivamente con un paño blanco y un detergente neutro.

FOSCARINI no podrá proceder a la sustitución de sus artículos por defectos de la fabricación, si no vienen tramitados a través del punto de venta.

FOSCARINI no efectuará sustitución alguna hasta después de haber verificado la naturaleza del defecto.

Los materiales utilizados, si directamente expuestos a los rayos solares, pueden sufrir una natural variación cromática.



### ITALIANO: Simbolo RAEE (Rifiuti Apparecchiature Elettriche ed Elettroniche)

Il simbolo RAEE utilizzato per questo prodotto indica che quest'ultimo non può essere trattato come rifiuto domestico. Lo smaltimento corretto di questo prodotto contribuirà a proteggere l'ambiente. Per maggiori informazioni sul riciclaggio di questo prodotto, rivolgersi all'ufficio competente del proprio ente locale, alla società addetta allo smaltimento dei rifiuti domestici o al negozio dove è stato acquistato il prodotto.

### ENGLISH: WEEE Symbol (Waste Electrical and Electronic Equipment)

The use of the WEEE symbol indicates that this product may not be treated as household waste. By ensuring this product is disposed of correctly, you will help protect the environment. For more detailed information about the recycling of this product, please contact your local authority, your household waste disposal service provider or the shop where you purchased the product.

### FRANÇAIS: Symbole WEEE (Waste Electrical and Electronic Equipment, Déchets électriques et d'équipement électronique)

L'utilisation du symbole WEEE indique que ce produit ne peut pas être traité comme déchet domestique. Assurez-vous de vous débarrasser de ce produit selon les lois en vigueur. Vous aiderez ainsi à protéger l'environnement. Pour plus d'informations détaillées sur le recyclage de ce produit, veuillez contacter les autorités locales, le fournisseur de service de mise au rebut des déchets domestiques ou le magasin où vous avez acheté le produit.

### DEUTSCH: Symbol WEEE (Waste Electrical and Electronic Equipment)

Durch Verwendung des WEEE-Symbols weisen wir darauf hin, dass dieses Produkt nicht als normaler Haushaltsmüll behandelt werden darf. Sie tragen zum Schutze der Umwelt bei, indem Sie dieses Produkt korrekt entsorgen. Genauere Informationen zum Recycling dieses Produkts erhalten Sie von Ihrer Stadtverwaltung, von Ihrem Müllabfuhrunternehmen oder im Laden, in dem Sie das Produkt erworben haben.

### ESPAÑOL: Símbolo RAEE (Residuos de aparatos eléctricos y electrónicos)

El símbolo RAEE en un producto indica que éste no se puede eliminar como cualquier otra basura. Si garantiza la eliminación correcta del producto, ayudará a proteger el medio ambiente. Para obtener más informaciones sobre el reciclaje del mismo, póngase en contacto con las autoridades locales pertinentes, con el proveedor de servicios de recogida de basura o con el establecimiento donde adquirió el producto.